



Trojcestné baterie s odděleným vývodem filtrované pitné vody určeným výhradně ke konzumaci a vaření, a vývodem vody užitkové. Možnost napojení na různé tlakové filtrační systémy s umístěním do spodní skříňky kuchyňské linky. Řešení pro odstranění nežádoucích látek jako jsou dusičnany, pesticidy, těžké kovy, plasty, zbytky farmaceutik, sediment, chlór, apod. Zbavte se tak jednou pro vždy PET láhví.

SPECIFIKACE

POPIS	Trojcestná baterie pro výdej filtrované a užitkové vody. Používá se společně se systémy RO.
VÁHA	1,6 kg
VÝDEJ VODY	Studená, teplá, RO a filtrovaná
PROVEDENÍ	Matná černá, matná bílá, chrom, nerez
PŘIPOJENÍ	Studená voda / teplá voda / RO s adaptérem 1/4"
MAX. TLAK	10 bar
TEPLOTA (MIN - MAX)	0 °C - 60 °C

ROZMĚRY

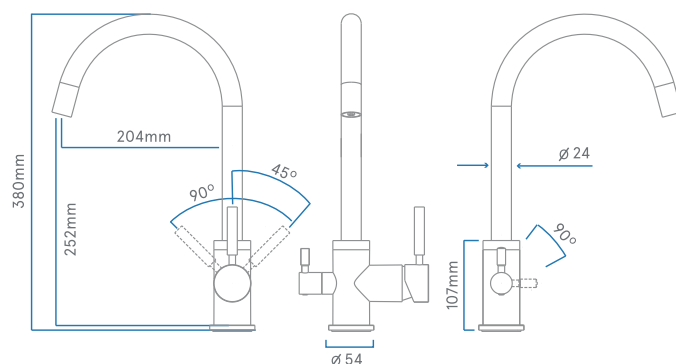

PROVEDENÍ



Matná černá
BC50-C



Matná bílá
FC50W



Broušený nerez
FC50-BN



Lesklý chrom
FC50

